



## Hochhubwagen

# L14 P

Tragfähigkeit 1,4 t | Baureihe 1169

### Ergonomischer & präziser Hochhubwagen

- Einfach abklappbare Plattform für effiziente Lasttransporte
- Präzises Lenken mit dem ergonomischen, robusten Deichselkopf
- Handling von Paletten mit einem Lastgewicht von bis zu 1,4 t
- Kurze, hohe Deichsel bietet ausreichenden Sicherheitsabstand zwischen Bediener und Fahrzeug
- Verschiedene Bremssysteme garantieren größte Sicherheit
- Dank der Linde Load Control®-Maststeuerung können Paletten millimetergenau gestapelt werden.

# TECHNISCHE DATEN (gemäß VDI 2198)

Kennzeichen	1.1	Hersteller (Kurzbezeichnung)		Linde
	1.2	<b>Typzeichen des Herstellers</b>		<b>L14 P</b>
	1.2.a	Baureihe		1169-02
	1.3.	Antrieb		Batterie
	1.4	Bedienung		Mitgänger/Plattform
	1.5	Nenntragfähigkeit/Last	Q (t)	1,4
	1.6	Lastschwerpunktabstand	c (mm)	600
	1.8	Lastabstand	x (mm)	665
	1.9	Radstand	y (mm)	1245
Gewichte	2.1	Eigengewicht	(kg)	1130
	2.2	Achslast mit Last vorn/hinten	(kg)	883/1647
	2.3	Achslast ohne Last vorn/hinten	(kg)	810/320
Räder/Fahwerk	3.1	Bereifung Vollgummi, Superelastik, Luft, Polyurethan		V + P/P
	3.2	Reifengröße, vorn		Ø 230 × 75
	3.3	Reifengröße, hinten		2x Ø 85 × 80
	3.4	Zusatzräder (Abmessungen)		Ø 140 × 54
	3.5	Räder, Anzahl vorn/hinten (x = angetrieben)		1x + 1/4
	3.6	Spurweite, vorne	b10 (mm)	518
	3.7	Spurweite, hinten	b11 (mm)	380
Grundabmessungen	4.2	Höhe Hubgerüst eingefahren	h1 (mm)	1990
	4.3	Freihub	h2 (mm)	150
	4.4	Hub	h3 (mm)	2924
	4.5	Höhe Hubgerüst ausgefahren	h4 (mm)	3452
	4.9	Höhe Deichselgriff in Fahrstellung min./max.	h14 (mm)	1233/1433
	4.15	Höhe gesenkt	h13 (mm)	85
	4.19	Gesamtlänge	l1 (mm)	2315
	4.20	Länge einschließlich Gabelrücken	l2 (mm)	1257
	4.21	Gesamtbreite	b1/b2 (mm)	800
	4.22	Gabelzinkenmaße DIN ISO 2331	s/e/l (mm)	60 × 180 × 1150
	4.24	Gabelträgerbreite	b3 (mm)	780
	4.25	Gabelaußenabstand	b5 (mm)	560
	4.32	Bodenfreiheit Mitte Radstand	m2 (mm)	30
	4.34.1	Arbeitsgangbreite bei Palette 1000 x 1200 quer	Ast (mm)	2651/2852
	4.34.2	Arbeitsgangbreite bei Palette 800 x 1200 quer	Ast (mm)	2632/2833
4.35	Wenderadius	Wa (mm)	1764/1965	
Leistungsdaten	5.1	Fahrgeschwindigkeit mit/ohne Last	(km/h)	6/6
	5.2	Hubgeschwindigkeit mit/ohne Last	(m/s)	0,14/0,28
	5.3	Senkgeschwindigkeit mit/ohne Last	(m/s)	0,25/0,21
	5.8	Max. Steigfähigkeit mit/ohne Last	(%)	5,0/10,0
	5.9	Beschleunigungszeit mit/ohne Last	(s)	7,9/7,2
	5.10	Betriebsbremse		Elektromagnetisch
Antrieb/Motor	6.1	Fahrmotor, Leistung S2 60 min	(kW)	1,2
	6.2	Hubmotor, Leistung bei S3 15 %	(kW)	2,45
	6.3	Batterie nach DIN 43531/35/36 A, B, C, nein		3 P2S-B
	6.4	Batteriespannung/Nennkapazität (5 h)	(V/Ah)	24/225
	6.5	Batteriegewicht (± 5 %)	(kg)	190
	6.6	Energieverbrauch nach VDI-Zyklus	(kWh/h)	1
Sonstiges	8.1	Ausführung des Fahrtriebs		LAC
	10.7	Schalldruckpegel LpAZ (Fahrerplatz)	(dB(A))	65

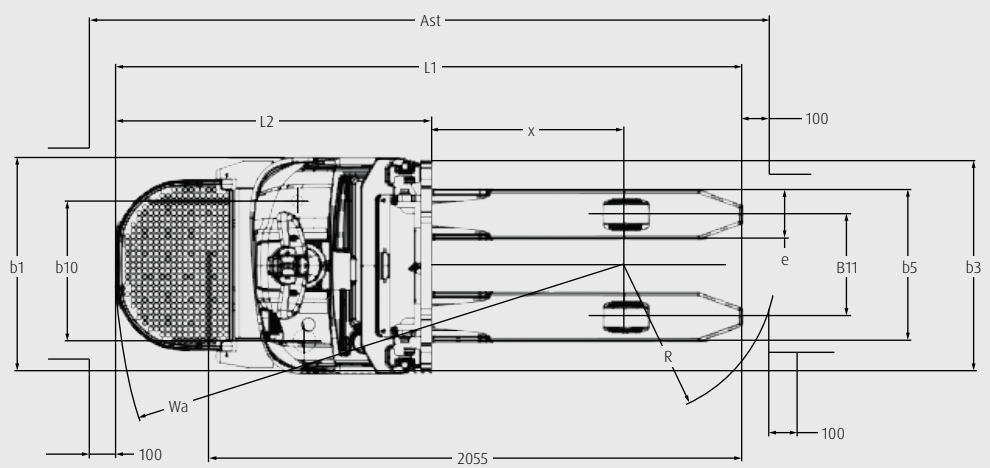
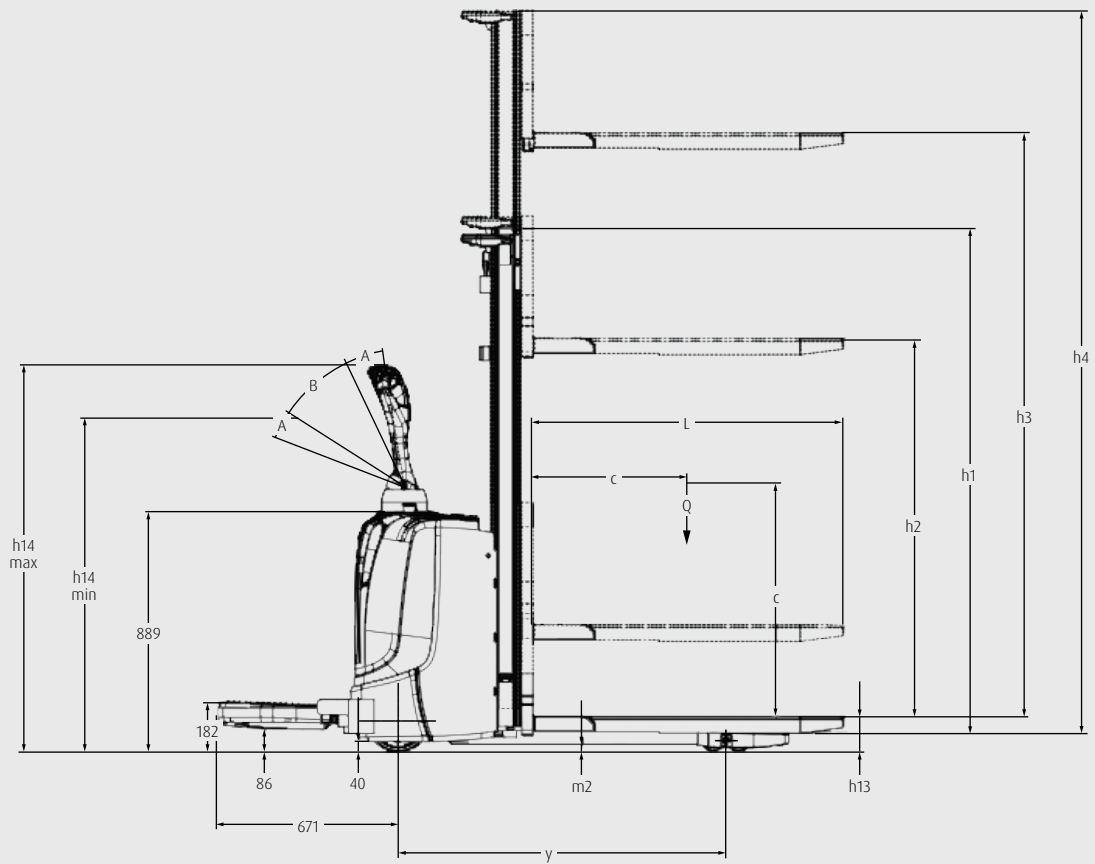

# MASTTABELLE

## STANDARD-MAST (in mm)

Hubhöhe	h3: 1924	h3: 2424	h3: 2924	h3: 3324	h3: 3824	h3: 4224
Höhenabmessungen	h1: 1565 h2: 150 h3: 1924 h4: 2452	h1: 1815 h2: 150 h3: 2424 h4: 2952	h1: 2065 h2: 150 h3: 2924 h4: 3452	h1: 2265 h2: 150 h3: 3324 h4: 3852	h1: 2515 h2: 150 h3: 3824 h4: 4352	h1: 2715 h2: 150 h3: 4224 h4: 4752
Modell						
L14 P	<input type="radio"/>	<input type="radio"/>	<input type="radio"/>	<input type="radio"/>	<input type="radio"/>	<input type="radio"/>

## DUPLEX-MAST (in mm)

Hubhöhe	h3: 2924
Höhenabmessungen	h1: 1915 h2: 1462 h3: 2924 h4: 3452
Modell	
L14 P	<input type="radio"/>

## TRIPLEX-MAST (in mm)

Hubhöhe	h3: 4266
Höhenabmessungen	h1: 1915 h2: 1379 h3: 4266 h4: 4852
Modell	
L14 P	<input type="radio"/>

Option

**h1:** Höhe Hubgerüst eingefahren

**h2:** Freihub

**h3:** Hubhöhe

**h4:** Höhe Hubgerüst ausgefahren

# SERIENAUSSTATTUNG/SONDERAUSSTATTUNG

Modell/Ausstattung		L14 P
Sicherheit	Schleichfahrt	●
	Hupe	●
	Schlüsselschalter oder PIN-Code	●
Service	CAN-Bus-Architektur	●
Anwendung/ Last-Handling	Lastschutzgitter 800 mm	○
Umgebung	Kälteschutz: -10° C	●
	Kühlhausausführung bis -35 °C	○
Arbeitsplatz	Multifunktionsdisplay mit Betriebsstundenzähler, Wartungsanzeige, Batterieentladeanzeige und interner Fehlercodeanzeige	●
	Große Ablagefächer	●
Mast	Linde Load Control-Steuerung	●
Zubehör/ Gabelzinken	Gabelzinkenlänge: 1150 mm	●
	Gabelaußenabstand: 560 mm	●
	Alternative Gabelzinkenlängen und -breiten	○
Achsen und Bereifung	Antriebsrad – Vollgummi	●
	Tandem-Lasträder aus Polyurethan	●
	Antriebsrad aus Polyurethan, nicht kreidend	○
Antriebs- und Bremsystem	Linde AC-Steuerung	●
	1,2 kW Drehstrommotor (wartungsfrei)	●
	Elektromagnetische Bremse	●
	Automatische Feststellbremse	●
	3 PzS Bleisäure-Batterie, vertikaler Batteriewechsel	●

● Serienausstattung ○ Sonderausstattung - nicht verfügbar

# HIGHLIGHTS



Durch drei verschiedene Bremssysteme hat der Bediener die volle Kontrolle

## Sicherheit

- Das tiefgezogene Chassis und die abgerundeten Kanten reduzieren die Unfallgefahr und garantieren die Sicherheit des Bedieners
- Automatisches Bremsen beim Loslassen des Fahr Schalters erhöht die Sicherheit beim Palettenhandling
- Pralltaster bewegt das Fahrzeug vom Bediener weg
- Not-Aus-Schalter unterbricht den Stromkreis und aktiviert die elektromagnetische Bremse



Maximale Produktivität durch ergonomische klappbare Plattform

## Ergonomie

- Die klappbare Plattform bietet ausreichend Platz zum Stehen während kurzer und mittlerer Streckentransporte
- Die rutschfeste Gummimatte erlaubt einen sicheren Stand
- Die kurze Deichsel ist intuitiv gestaltet und dank großem Schwenkwinkel einfach zu bedienen
- Die Deichsel kann auch mit Handschuhen bedient werden, z. B. in kühleren Lagerumgebungen
- Großzügiger Stauraum für Arbeitsmittel



Alle Bedienelemente sind ergonomisch im Deichselkopf angeordnet und können auch mit einer Hand bedient werden

## Handling

- Leistungsstarker 1,2 kW Drehstrommotor beschleunigt schnell auf 6 km/h
- Schleichfahrtaster ermöglicht präzises Manövrieren in engen Lagerumgebungen
- Multifunktionsdisplay informiert über Batterie- und Wartungsstatus des Fahrzeugs
- Die Vier-Punkt-Auflage des Fahrzeugs garantiert optimale Traktion und Stabilität



Wartungsfreier Drehstrommotor

## Service

- Die klare Anordnung der Hauptkomponenten beschleunigt die Wartung
- Die CAN-Bus-Verbindung ermöglicht ein schnelles Auslesen aller relevanten Daten
- Elektromagnetisches Bremssystem verringert den Verschleiß der Bremsen
- Neue Technologie im Drehstrommotor verlängert die Zeit zwischen den Wartungsintervallen

Änderungen im Sinne des Fortschritts vorbehalten. Abbildungen und technische Angaben können Zusatzoptionen enthalten und sind für die Ausführung unverbindlich. Alle Maßangaben unterliegen den üblichen Toleranzen.

Vorgestellt durch:

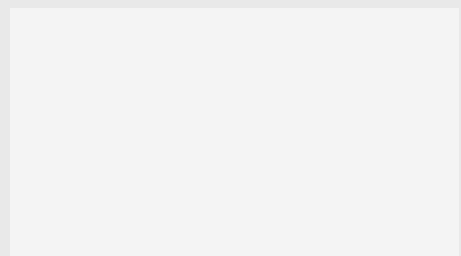

Linde Material Handling

*Linde*

**Linde Material Handling GmbH**

Carl-von-Linde-Platz | 63743 Aschaffenburg | Deutschland  
Tel.: +49 6021 99 0 | Fax: +49 6021 99 1570  
www.linde-mh.com | info@linde-mh.com

Gedruckt in Deutschland | 139.d.1.1219.IndA.se