



Niederhub-Kommissionierer Tragfähigkeit: 2000 kg N 20 C

BR 1111

Sicherheit

Durch das Design der Fahrerplattform hat der Bediener immer einen sicheren und stabilen Stand. Die automatische Fahrgeschwindigkeitsreduzierung bei Kurvenfahrt macht das Arbeiten mit dem Linde N 20 C noch sicherer. Drei unabhängige Bremssysteme sorgen für sicheres Abbremsen in jeder Fahrsituation.

Leistungsstärke

Seine Stärke ist seine Effizienz. Der kraftvolle 3 kW Drehstrommotor des N 20 C mit 5-Punkt-Auflage ermöglicht zügiges Beschleunigen. Dank einer maximalen Fahrgeschwindigkeit von 12 km/h mit und ohne Last ist der N 20 C besonders wirtschaftlich.

Komfort

Eine deutliche Komfortsteigerung wird durch die neue Plattformstruktur erzielt. Die Bedienkonsole, die verstellbare Rückenlehne und die Fahrerstandsplattform bilden zusammen eine gedämpfte Einheit und sind vom Rest des Chassis abgekoppelt. Durch diese Konfiguration erhält der Bediener, speziell auf langen Strecken und unebenem Fahrbahnbelag ein völlig neues Fahrgefühl.

Zuverlässigkeit

Die automatische Mittenzentrierung und das zentrale Antriebsrad ermöglichen hohe Traktion, einfaches Geradeausfahren in Gängen und zuverlässiges Bremsen. Die Gabelzinkenspitzen aus Stahlguß sind jeweils mit bis zu 2000 kg belastbar und für einen langen störungsfreien Einsatz ausgelegt.

Servicefreundlichkeit

Schnelligkeit und Wirtschaftlichkeit sind bei der Fahrzeugdiagnose und -wartung vorprogrammiert. Das digitale Multifunktionsdisplay zeigt alle wichtigen Fahrzeugdaten an. Mit Hilfe der CAN-Bus-Struktur können sämtliche Parameter auf dem Servicelaptop ausgelesen werden. Die leichte Zugänglichkeit und die wartungsfreie Drehstromtechnik tragen zur hohen Verfügbarkeit des Fahrzeugs bei.

Linde Material Handling

Linde

Technische Daten (gemäß VDI 2198)

Kennzeichen	1.1	Hersteller (Kurzbezeichnung)		LINDE
	1.2	Typzeichen des Herstellers		N20C
	1.3	Antrieb		Elektro
	1.4	Bedienung		Kommissionierer
	1.5	Tragfähigkeit/Last	Q (t)	2,0
	1.6	Lastschwerpunkt	c (mm)	600
	1.8	Lastabstand	x (mm)	963 / 902 ¹⁾
	1.9	Radstand	y (mm)	2200 ^{2) 1) 3)}
	2.1	Eigengewicht	(kg)	1212 ⁴⁾
Grundabmessungen	4.4	Hub	h3 (mm)	125
	4.15	Höhe gesenkt	h13 (mm)	86
	4.19	Gesamtlänge	l1 (mm)	2580 ⁵⁾
	4.21	Gesamtbreite	b1/b2 (mm)	790 ⁵⁾
	4.22	Gabelzinkenmaße	s/e/l (mm)	- x 165 x 1150 ⁵⁾
	4.25	Gabelaußenabstand, min./max.	b5 (mm)	560
	4.32	Bodenfreiheit Mitte Radstand	m2 (mm)	30
	4.33	Arbeitsgangbreite bei Palette 1000 x 1200 quer	Ast (mm)	2582 ⁶⁾
	4.34	Arbeitsgangbreite bei Palette 800 x 1200 längs	Ast (mm)	2782 ⁶⁾
	4.35	Wenderadius	Wa (mm)	2345
	Leistungsdaten	5.1	Fahrgeschwindigkeit mit/ohne Last	(km/h)
5.2		Hubgeschwindigkeit mit/ohne Last	(m/s)	0,031 / 0,039 ⁴⁾
5.3		Senkgeschwindigkeit mit/ohne Last	(m/s)	0,076 / 0,073 ⁴⁾
5.8		Max. Steigfähigkeit mit/ohne Last	(%)	-
5.9		Beschleunigungszeit mit/ohne Last	(s)	- ⁴⁾
5.10		Betriebsbremse		elektromagnetisch
Antrieb / Motor	6.1	Fahrmotor, Leistung S2 60 min	(kW)	3
	6.2	Hubmotor, Leistung bei S3 15%	(kW)	1,7
	6.3	Batterie nach DIN 43531/35/36 A,B,C,nein		43 535 / B
	6.4	Batteriespannung, Nennkapazität K5	(V/Ah)	24 / 500
	6.5	Batteriegewicht (± 5%)	(kg)	485
	6.6	Energieverbrauch nach VDI-Zyklus	(kWh/h)	-
Sonst.	8.1	Art der Fahrsteuerung		LAC
	8.4	Schallpegel, Fahrerohr	(dB(A))	< 70,0
<p>1) Gabeln angehoben / abgesenkt 2) ± 0 mm = 3 PzS seitlich; +100 mm = 3 PzS von oben und 4 PzS seitlich; +150 mm = 4 PzS von oben 3) (± 5 mm) 4) (± 10%)</p> <p>5) (± 5 mm) 6) inkl. a = 200 mm Sicherheitsabstand 7) (± 5%) 8) vorwärts; (rückwärts)</p>				

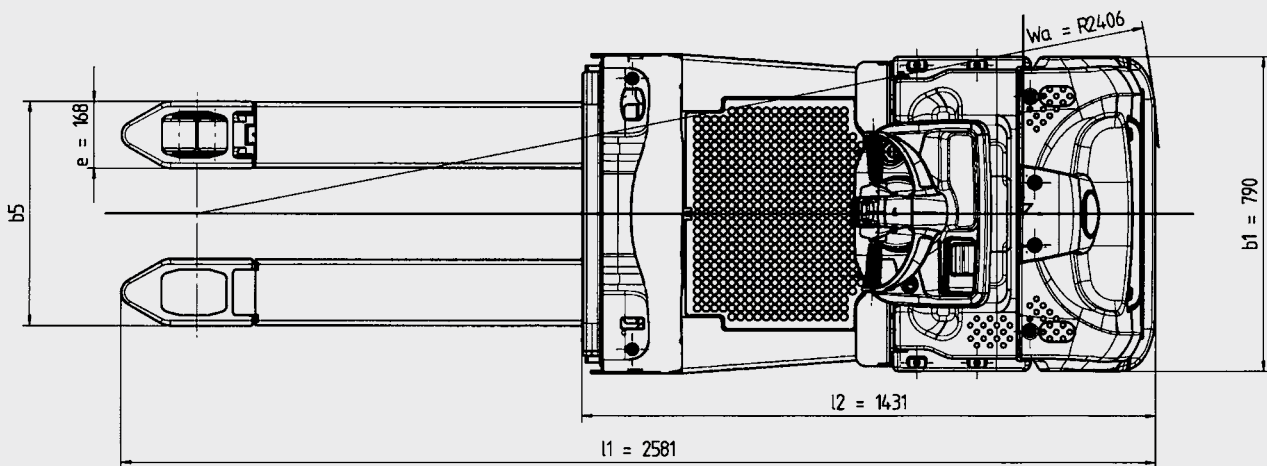
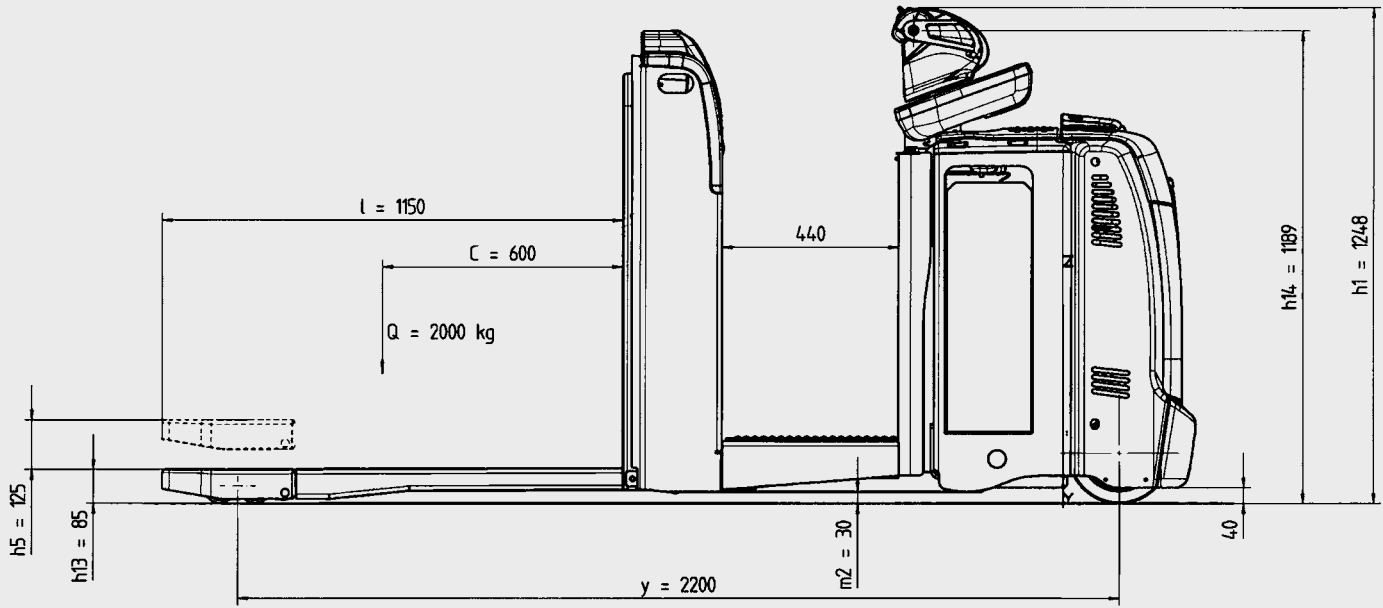



Serienausstattung/Sonderausstattung

Serienausstattung

Sicherer Fahrer Arbeitsplatz mit gedämpfter, vollgefederter Plattform, Bedieneinheit und Rückenlehne

Lenkung mit proportionalem Lenkwiderstand

Selbstzentrierende Lenkung

Automatische Geschwindigkeitsreduzierung bei Kurvenfahrt

3 kW Drehstrommotor

Automatisches Bremsen bei Loslassen des Fahrschalters

Elektromagnetische Notbremse

Fahrzeugfreigabe durch Eingabe von PIN oder Zündschlüssel

Bedienstand mit Ablageflächen

Höhenverstellbare Bedieneinheit

CAN-Bus Struktur

Hintergrundbeleuchtetes Multifunktionsdisplay mit Betriebsstunden-, Wartungs-, Batterielade-, und Fehlercodeanzeige sowie Sicherheitsalarm

Antriebsrad aus Vollgummi

Lastrollen aus Polyurethan

Vertikaler Batteriewechsel (3 oder 4 PzS)

Hupe

Kälteschutz bis -10°C

Sonderausstattung

Vorbereitung für Datenterminal inkl. Klemmbrett und Barcodeleser

LED-Scheinwerfer

Antriebsrad: Polyurethan, Vollgummi nichtkreidend oder wet grip

Lastrollen: Vollgummi nichtkreidend

Wet grip Antriebsrad und Vollgummi Lastrollen

Biometrischer Fahrzeugzugang (Freigabe durch Fingerabdrucksensor, programmierbar auf mehrere Bediener)

Schleichfahttaster für Mitgängerbetrieb

Geschwindigkeitsreduzierung beim Absenken des Initialhubs

Seitlicher Batteriewechsel (3 und 4 PzS)

Batteriewechselwagen und -stand (1 oder 2 Batterien)

3 Meter Batterieverlängerungskabel

Kühlhausausführung bis -35°C

Weitere Sonderausstattungen auf Anfrage

Produktinformation

Fahrerarbeitsplatz

- Bedienkonsole, Fahrerplattform und Rückenlehne sind vollständig vom Chassis entkoppelt
- Die resultierende Dämpfung bietet dem Fahrer ein einzigartiges Fahrgefühl
- Individuell einstellbarer Fahrerarbeitsplatz durch höhenverstellbare Bedieneinheit
- Breiter und niedriger Einstieg zur Plattform
- Robustes Chassis für optimalen Schutz des Bedieners

Bedienung

- Alle Bedienelemente sind im Linde-Lenker zusammengefasst
- Bedienung mit der linken als auch rechten Hand
- Optimaler Schutz für die Hände des Bedieners
- Tasten für Mitgängerbetrieb zwischen zwei Kommissionierpunkten (optional)



Ablagefächer/ Display

- Breites Ablagefach für Packpapier, Handschuhe etc.
- Ablagefach auf der Bedieneinheit für Stifte, Schreibutensilien etc.
- Digitales Multifunktionsdisplay zeigt alle wichtigen Fahrzeuginformationen an

Lenkung

- Elektrische Lenkung, einfach und mühelos zu bedienen
- Automatische Mittenzentrierung ermöglicht strikte Geradeausfahrt
- Automatische Geschwindigkeitsreduzierung bei Kurvenfahrt

Bremsen

- Automatisches Abbremsen beim Loslassen des Fahrschalters oder bei Betätigung der entgegengesetzten Fahrtrichtung
- Lastabhängiges, magnetisches Bremsen durch Betätigung der Notstopptaste



Can-Bus-System

- Einfache und schnelle Diagnose durch elektronische Verwaltung aller Komponenten
- Alle Leistungsparameter können vom Servicetechniker exakt auf die jeweilige Anwendung abgestimmt werden

Antrieb

- Kraftvoller und drehmomentstarker 3 kW-Drehstrommotor
- Feuchtigkeits- und staubgeschützter Motor, wartungsfrei
- Anfahren an Steigungen ohne Zurückrollen
- Maximale Fahrgeschwindigkeit von 12 km/h mit und ohne Last
- Steigfähigkeit 13% mit voller Last

Große Auswahl an Batterien

- Vertikaler Batteriewechsel als Standard, optional seitlicher Wechsel nach links oder rechts
- Große Auswahl an Batteriekapazitäten von 375 Ah (3PzS) bis 500 Ah (4PzS)
- Bei seitlichem Wechsel hält die Batterieverriegelung die Batterie sicher im Batterieraum fest und erleichtert den Wechselvorgang

Änderungen im Sinne des Fortschritts vorbehalten. Abbildungen und technische Angaben sind für die Ausführung unverbindlich. Alle Maßangaben unterliegen den üblichen Toleranzen.

